

AROMA[®]

Rebanadora Eléctrica Mandoline

Manual de instrucciones



www.AromaCo.com

AMN-100

!Felicidades por la compra de su Rebanadora Eléctrica **AROMA**
Mandoline!

Su Rebanadora Eléctrica Mandoline reducirá drásticamente los tiempos de preparación en la cocina, ofreciéndole más tiempo para estar en familia. Permita que su Rebanadora eléctrica Mandoline, con solo un toque de botón, haga todo el trabajo, para profesionalmente rallar y rebanar en finas tiras (Juliana) su comida. Su comida quedará preparada y lista para una gran variedad de platillos, como:

- Ensaladas de verdura fresca
- Ensaladas de frutas
- Nachos
- Fajitas
- Verduras salteadas
- Ensaladas de col
- ...y mucho mas!

Para recibir más recetas y sugerencias gastronómicas, por favor visítenos en línea al: www.AromaCo.com.

Por favor, antes de usar su máquina por primera vez, lea todas y cada una de las instrucciones.

Publicada Por:

Aroma Housewares Co.
6469 Flanders Drive
San Diego, CA 92121
U.S.A.
1-800-276-6286
www.aromaco.com

© 2008 Aroma Housewares Company. Todos los derechos reservados.

MEDIDAS IMPORTANTES DE SEGURIDAD

Cuando se usen aparatos electricos, siempre deberán observarse las precauciones básicas de seguridad, incluyendo las siguientes:

1. Importante: Por favor lea todas las instrucciones cuidadosamente antes de usarla por vez primera.
2. Las navajas y sus aditamentos son muy filosos, por favor úsense con mucha precaución.
3. Úsese sobre una superficie seca y nivelada.
4. Para protegerse de un posible corto eléctrico, no meta el cordón, el enchufe o el motor, en agua u otro liquido.
5. Cuando el aparato se use cerca de niños, aconsejamos una supervisión muy de cerca.
6. No opere ningún aparato o artefacto con cordón o enchufe dañado, o bien cuando el aparato esté funcionando mal o haya sufrido cualquier tipo de daño. Por favor contacte nuestro Servicio a Clientes para solicitar una reparación, revisión o ajuste.
7. El uso de aditamentos y refacciones no recomendados por Aroma, pueden resultar en fuego, un corto eléctrico o lesiones.
8. No se use al aire libre.
9. No permita que el cordón haga contacto con superficies calientes o que cuelguen de la superficie de una mesa.
10. Evite el contacto con partes móviles.
11. No utilice este artefacto para otros usos que los indicados.
12. Desconecte el aparato cuando no esté usándolo, cuando haga cambio de navajas o accesorios y antes de lavarse.
13. No presione el interruptor con objetos extraños.
14. Úsese únicamente con enchufes o fuentes de poder de 120V AC.
15. Siempre desconecte de la base del enchufe, nunca jale el cordón.
16. Nunca meta la comida con la mano, siempre use el empujador de comida.
17. Nunca doble, tuerza o apachurre el cordón de enchufe, Tampoco ponga objetos pesados sobre el cordón, el hacerlo puede causar daños.
18. Desconecte el rebanador del enchufe antes de sacar la comida ya rebanada de la charola.
19. Para apagar este aparato retire el cable del enchufe de la pared.
20. Nunca meta manos o dedos dentro del tubo conductor de alimentos.
21. Cuando meta o saque verduras desconecte el anillo del interruptor del cordón de enchufe.
22. No meta objetos extraños en el tubo de alimentos.
23. Cuando lave estos aparatos por favor nunca use benceno (benzene), alcohol o polvo para pulir.
24. Mantenga sus manos y utensilios fuera del contenedor mientras esté rebanando para reducir el riesgo de lesiones o daños al aparato.
25. No retire o saque el empujador de comida mientras esté el aparato en uso.
26. No mueva el aparato mientras esté operándose. El hacerlo puede resultar en serias lesiones.
27. Cuando saque la comida procesada, cerciórese de que el aparato esté apagado y desenchufado. Agarre la base con una mano y lentamente deslice hacia fuera la taza de recolección para retirar la comida.

GUARDE ESTAS INSTRUCCIONES

INSTRUCCIONES DE CABLE CORTO

1. Se proporciona un cable eléctrico corto con el propósito de reducir el riesgo de tropezarse o enredarse con un cable más largo.
2. Hay cables de extensión más largos disponibles y deben ser usados con sumo cuidado.
3. Si se usa un cable de extensión más largo:
 - a. La clasificación eléctrica marcada en el cable de extensión debe ser por lo menos igual que la clasificación eléctrica del aparato.
 - b. El cable más largo debe ser colocado de manera que no cuelgue por el borde del mostrador o mesa en donde pudiera ser jalado por un niño o alguien pudiera tropezarse con el cable sin querer.



PLOYA POLARIZADA

Si este aparato tiene ploya polarizada:

Para reducir el riesgo de descarga eléctrica, este ploya intencionalmente solo debe de enchufar un lado en enchufes de luz de ploya polarisada. Si la clavija no entra completamente, da vuelta a la clavija. Si aun la clavija no puede entrar, llame a un electricista calificada. No intente de modificar la clavija, es muy peligroso.

Si esté estropeado el cordón eléctrico, hay que ser reemplazado por el fabricante o su agencia de servicio u otra persona calificada para hacer que se evita cualquier peligro.

ESTE APARATO ES PARA USO DOMÉSTICO.

IDENTIFICACION DE LAS PARTES

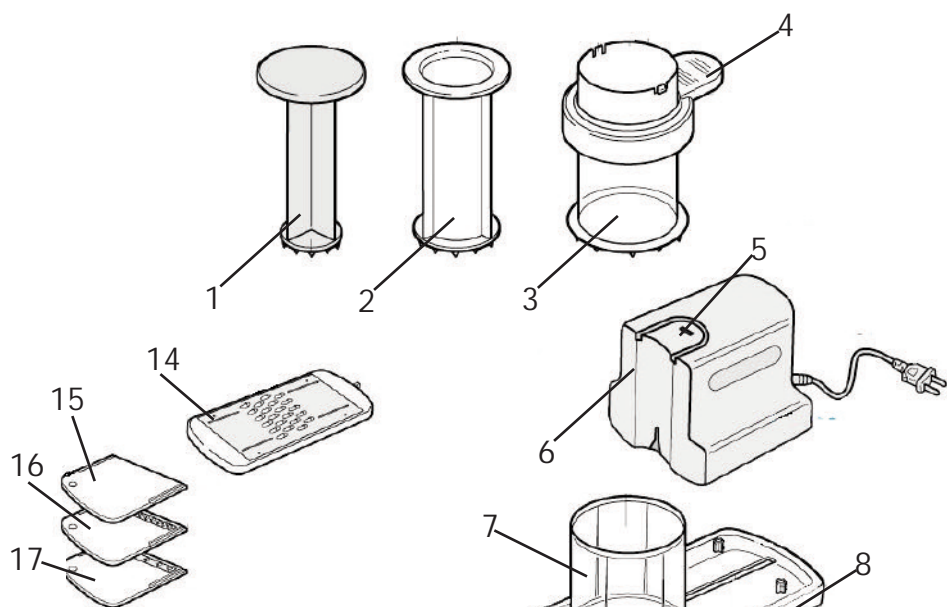

1. Empujador de comida
2. Tubo Conductor pequeño de comida
3. Tubo Conductor mediano de comida
4. Anillo interruptor
5. Cubierta o bastidor del motor
6. Interruptor
7. Tubo Conductor grande de comida
8. Cubierta o tapa
9. Navaja del rebanador
10. Porta navajas
11. Aleta de porta navajas
12. Contenedor
13. Taza de recolección
14. Navaja ralladora
15. Aditamento para rebanadas delgadas
16. Aditamento para rebanadas Juliana delgadas (en tiras)
17. Aditamento para rebanadas Juliana gruesas (en tiras)

COMO USAR EL APARATO

Antes de Usar Este Aparato:

1. Por favor lea todas las instrucciones y medidas de seguridad.
2. Retire todos los materiales de empaque y asegúrese que los artículos hayan llegado en buenas condiciones.
3. Deshágase de todas las bolsas de plástico ya que pueden ser un riesgo para los niños.
4. Lave con agua tibia o caliente y jabón: la taza recolectora, el contenedor, el porta navajas, la cubierta y todos los tubos conductores de comida, así como las navajas, porta navajas y tubos conductores de comida.
 - Enjuáguelos y séquelos concienzudamente.
 - Nunca introduzcan al agua o mojen la cubierta del motor, los enchufes o cordones.

Para Armar la Rebanadora Eléctrica Mandoline:

1

Deslice la taza recolectora dentro del contenedor.

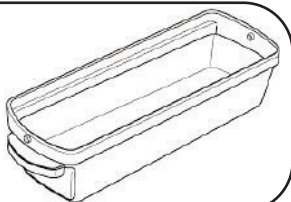

2

Coloque la navaja que va a usar en el porta-navajas.

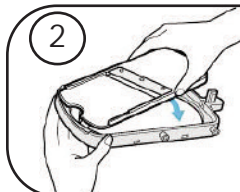

3

Coloque el Porta-Navajas, con su navaja ya colocada, dentro del contenedor, con la aleta del porta-navajas apuntando hacia arriba.

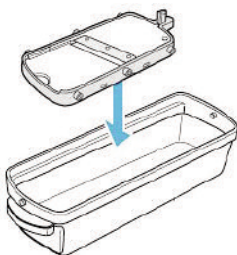

4

Coloque la cubierta sobre el contenedor. Sitúe la cubierta de tal forma que la ranura de la parte posterior del tubo conductor de comida embone o ligue con la aleta del porta-navajas.

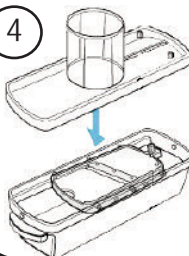

COMO USAR EL APARATO

Para Armar la Rebanadora Eléctrica Mandoline:

5

Coloque la caja o bastidor del motor sobre la cubierta. Para conectarlo apropiadamente, las ranuras o muescas de la caja del motor deben cerrar en las clavijas de la cubierta.

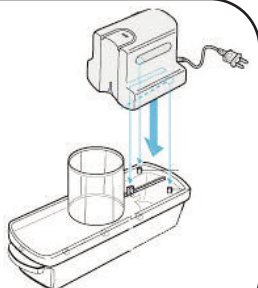

6

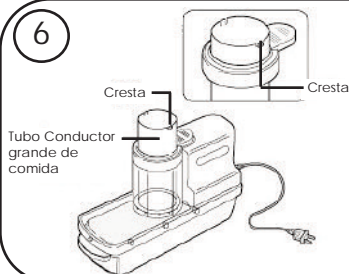

Introduzca el empujador de comida grande dentro del tubo conductor grande de comida. Asegúrese que las estrías o crestas del empujador estén arriba, en la parte superior.

7

Introduzca el empujador de comida mediano en el empujador grande.

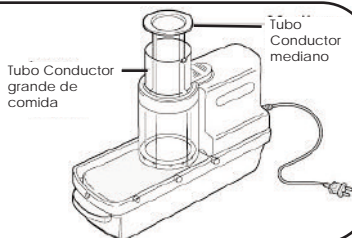

8

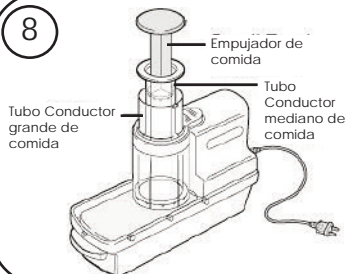

Introduzca el empujador de comida pequeño en el empujador mediano.

COMO USAR EL APARATO

Cómo escoger el Tubo Conductor de Comida Correcto:

El tamaño apropiado del Tubo Conductor de comida dependerá en gran parte de la selección de alimentos utilizados. He aquí una guía en general.

Tubo Conductor de Alimentos	Tamaño Mínimo de Comida (Diámetro)	Tamaño Máximo de Comida (Diámetro)
Tubo Conductor de Alimentos Grande	2¼ pulgadas	3 pulgadas
Tubo Conductor de Alimentos Mediano	1½ pulgadas	2¼ pulgadas
Tubo Conductor de Alimentos Pequeño	—	1½ pulgadas

! NOTA:

- Puede ser necesario cortar alimentos voluminosos para que quepan apropiadamente en los tubos conductores de alimentos.
- Si los alimentos son muy voluminosos, pueden afectar los resultados y posiblemente causen que la Rebanadora Eléctrica Mandoline no funcione adecuadamente.
- Para obtener los mejores resultados, cerciórese que los alimentos estén distribuidos uniformemente junto a la navaja.

Para Rebanar (Trozos Gruesos):

Se requiere de navaja y aditamento.

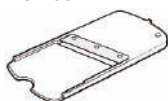

Navaja del rebanador

1

Coloque la navaja rebanadora sobre el porta-navajas. Solo utilice una navaja a la vez.

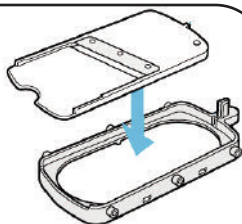

! PRECAUCIÓN:

No intente amontonar la navaja ralladora sobre la navaja rebanadora. Esto puede causar una falla del producto, o bien una lesión.

COMO USAR EL APARATO

Para Rebanar (Trozos Gruesos):

2

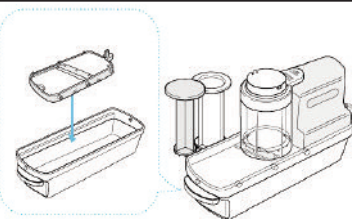

Coloque el porta navajas dentro del contenedor. Adhiera el bastidor del motor sobre la cubierta

3

Meta la comida que va a rebanar dentro del tubo conductor. Consulte nuestro "*Escogiendo el tubo conductor correcto*" (página 6) para determinar cual tubo conductor deberá utilizarse.



! NOTA:

- Para obtener los mejores resultados, asegúrese que la comida esté igualmente distribuida cerca de la navaja.
- Junte y apriete firmemente la comida dentro del tubo conductor, ya que al hacerlo conseguirá un número mayor de rebanadas y con mejor consistencia.

4

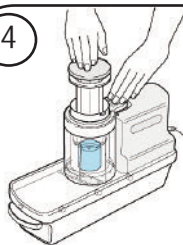

Enchufe el cordón y utilice el empujador de comida para presionar suavemente la comida.

5

Presione el anillo interruptor para abajo para iniciar el proceso de rebanar la comida.



COMO USAR EL APARATO

Para Rebanar (Trozos Grosos):



Continúe rebanando y presionando la comida suavemente con el empujador hasta que termine. Desconecte el interruptor.

7

Desconecte la unidad y retire la taza de recolección fuera del contenedor para sacar la comida ya rebanada.

! NOTA:

Los siguientes alimentos NO deberán de ser rebanados con su nueva máquina Rebanadora Eléctrica Mandoline:

- Alimentos muy duros
- Comida congelada
- Carne, incluyendo salchichas y jamón
- Pescado
- Alimentos huecos y verduras suaves como cebollines,
- Verduras suaves, como tomates.

Si usa su maquina nueva con cualquiera de estos alimentos, los resultados obtenidos pueden no ser los deseados y puede causar que la unidad funcione defectuosamente.

COMO USAR EL APARATO

Para Rebanar (Trozos delgados):

Se requiere de navaja y aditamento.



Navaja del rebanador



Aditamento para rebanadas delgadas

1

Deslice el aditamento para rebanadas delgadas dentro de la navaja rebanadora.

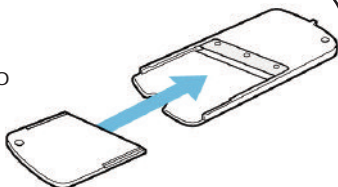

2

Coloque la navaja rebanadora, con su aditamento, dentro del porta navajas.

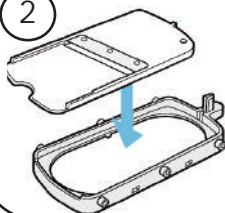

! PRECAUCIÓN:

No intente amontonar la navaja ralladora sobre la navaja rebanadora. Esto puede causar una falla del producto, o bien una lesión.

3

Coloque el porta navajas dentro del contenedor. Adhiera el bastidor del motor sobre la cubierta

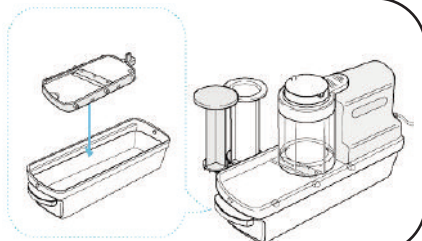

COMO USAR EL APARATO

Para Rebanar (Trozos delgados):

4

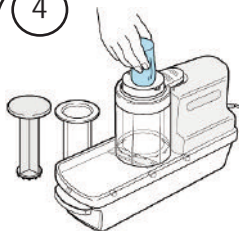

Meta la comida que va a rebanar dentro del tubo conductor.

Consulte nuestro "*Escogiendo el tubo conductor correcto*" (página 6) para determinar cual tubo conductor deberá utilizarse.

! NOTA:

- Para obtener los mejores resultados, asegúrese que la comida esté igualmente distribuida cerca de la navaja.
- Junte y apriete firmemente la comida dentro del tubo conductor, ya que al hacerlo conseguirá un número mayor de rebanadas y con mejor consistencia.

5

Enchufe el cordón y utilice el empujador de comida para presionar suavemente la comida.

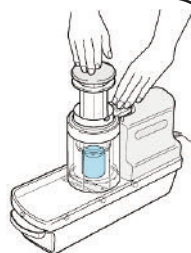

6

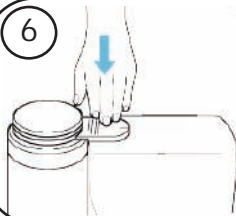

Presione el anillo interruptor para abajo para iniciar el proceso de rebanar la comida.

COMO USAR EL APARATO

Para Rebanar (Trozos delgados):



Continúe rebanando y presionando la comida suavemente con el empujador hasta que termine. Desconecte el interruptor.

7

Desconecte la unidad y retire la taza de recolección fuera del contenedor para sacar la comida ya rebanada.

! NOTA:

Los siguientes alimentos NO deberán de ser rebanados con su nueva máquina Rebanadora Eléctrica Mandoline:

- Alimentos muy duros
- Comida congelada
- Carne, incluyendo salchichas y jamón
- Pescado
- Alimentos huecos y verduras suaves como cebollines,
- Verduras suaves, como tomates.

Si usa su maquina nueva con cualquiera de estos alimentos, los resultados obtenidos pueden no ser los deseados y puede causar que la unidad funcione defectuosamente.

COMO USAR EL APARATO

Para Rebanar en Tiras Julianas Gruesas:

Se requiere de navaja y aditamento.



Navaja del rebanador



Aditamento para rebanadas Juliana gruesas (en tiras)

1

Deslice el aditamento Juliana grueso dentro de la navaja rebanadora.

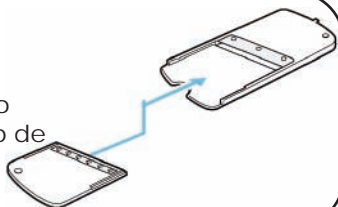

2

Coloque la navaja rebanadora, con su aditamento, dentro del porta navajas.

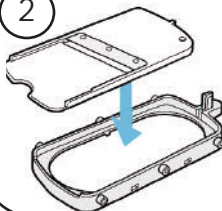

! PRECAUCIÓN:

No intente amontonar la navaja ralladora sobre la navaja rebanadora. Esto puede causar una falla del producto, o bien una lesión.

3

Coloque el porta navajas dentro del contenedor. Adhiera el bastidor del motor sobre la cubierta

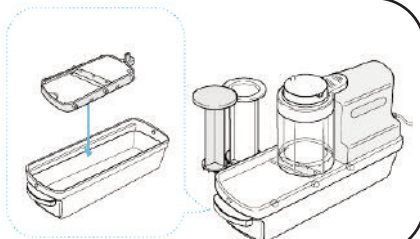

COMO USAR EL APARATO

Para Rebanar en Tiras Julianas Gruesas:

4

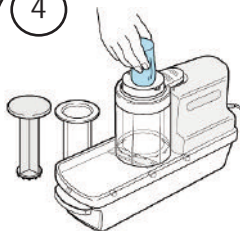

Meta la comida que va a rebanar dentro del tubo conductor.

Consulte nuestro "*Escogiendo el tubo conductor correcto*" (página 6) para determinar cual tubo conductor deberá utilizarse.

! NOTA:

- Para mejores resultados cerciórese que la comida esté igualmente repartida en el tubo conductor.
- Coloque la comida en el tubo conductor de tal forma que la dirección de la navaja rebanadora coincida con la fibra del alimento.

5

Enchufe el cordón y utilice el empujador de comida para presionar suavemente la comida.

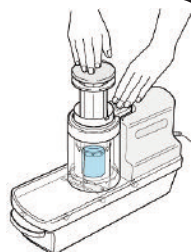

6

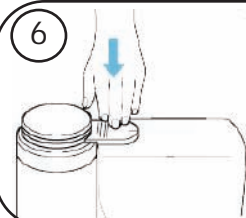

Presione el anillo interruptor para abajo para iniciar el proceso de rebanar la comida.

COMO USAR EL APARATO

Para Rebanar en Tiras Julianas Gruesas:

7

Continúe rebanando y presionando la comida suavemente con el empujador hasta que termine. Desconecte el interruptor.



8

Desconecte la unidad y retire la taza de recolección fuera del contenedor para sacar la comida ya rebanada.

⚠️ NOTA:

La Rebanadora Eléctrica Mandoline no está diseñada para rebanar (Juliana) los siguientes alimentos:

- Alimentos muy duros
- Comida congelada
- Carne, incluyendo salchichas y jamón
- Pescado
- Alimentos huecos y verduras suaves como cebollines,
- Verduras suaves, como tomates.

Si usa su maquina nueva con cualquiera de estos alimentos, los resultados obtenidos pueden no ser los deseados.

COMO USAR EL APARATO

Para Rebanar en Tiras Julianas Delgadas:

Se requiere de navaja y aditamento.



Navaja del rebanador



Aditamento para rebanadas Juliana delgadas (en tiras)

1

Deslice el aditamento Juliana delgado dentro de la navaja rebanadora.

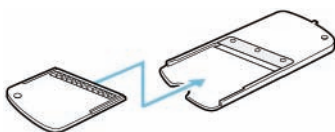

2

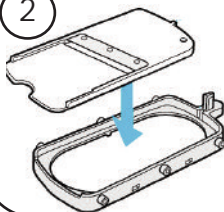

Coloque la navaja rebanadora, con su aditamento, dentro del porta navajas.

! PRECAUCIÓN:

No intente amontonar la navaja ralladora sobre la navaja rebanadora. Esto puede causar una falla del producto, o bien una lesión.

3

Coloque el porta navajas dentro del contenedor. Adhiera el bastidor del motor sobre la cubierta

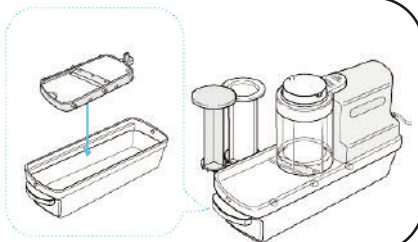

COMO USAR EL APARATO

Para Rebanar en Tiras Julianas Delgadas:

4

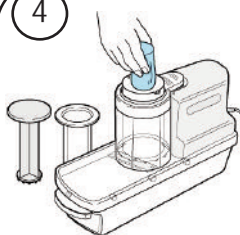

Meta la comida que va a rebanar dentro del tubo conductor. Consulte nuestro "Escogiendo el tubo conductor correcto" (página 6) para determinar cual tubo conductor deberá utilizarse.

! NOTA:

- Para mejores resultados cerciórese que la comida esté igualmente repartida en el tubo conductor.
- Coloque la comida en el tubo conductor de tal forma que la dirección de la navaja rebanadora coincida con la fibra del alimento.

5

Enchufe el cordón y utilice el empujador de comida para presionar suavemente la comida.

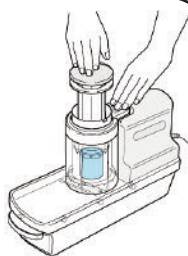

6

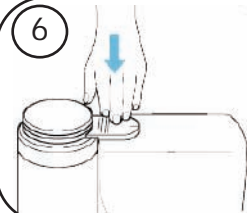

Presione el anillo interruptor para abajo para iniciar el proceso de rebanar la comida.

COMO USAR EL APARATO

Para Rebanar en Tiras Julianas Delgadas:

7

Continúe rebanando y presionando la comida suavemente con el empujador hasta que termine. Desconecte el interruptor



8

Desconecte la unidad y retire la taza de recolección fuera del contenedor para sacar la comida ya rebanada.

! NOTA:

La Rebanadora Eléctrica Mandoline no está diseñada para rebanar (Juliana) los siguientes alimentos:

- Alimentos muy duros
- Comida congelada
- Carne, incluyendo salchichas y jamón
- Pescado
- Alimentos huecos y verduras suaves como cebollines,
- Verduras suaves, como tomates.

Si usa su maquina nueva con cualquiera de estos alimentos, los resultados obtenidos pueden no ser los deseados.

COMO USAR EL APARATO

Para Rallar:

Se requiere de navaja y aditamento.



Navaja ralladora

1

Coloque la navaja ralladora dentro del porta navajas.

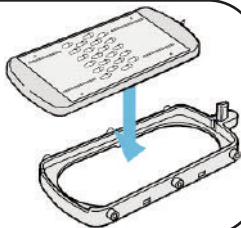

! PRECAUCIÓN:

Solo puede usarse una navaja a la vez. No intente apilar la navaja rebanadora arriba de la navaja ralladora. Esto puede causar una falla del producto o bien una lesión.

2

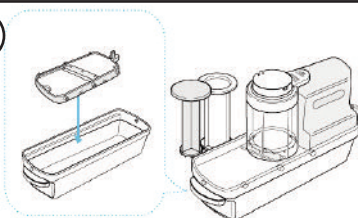

Coloque el porta navajas dentro del contenedor. Adhiera el bastidor del motor sobre la cubierta.

COMO USAR EL APARATO

Para Rallar:

3

Introduzca la comida que va a ser rallada dentro del tubo conductor. Refiérase a la sección: "Escogiendo el tubo conductor correcto" en la página 6, para determinar cuáles tubos conductores deben de usarse.

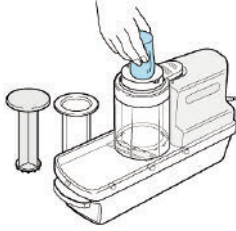

! NOTA:

- Para obtener óptimos resultados asegúrese que la comida esté bien distribuida cerca de la navaja.
- Acomode la comida de una manera apretada dentro del tubo conductor para obtener más comida rebanada y cortes más consistentes.
- Esta ralladora funciona mejor con quesos más duros, como el Cheddar o el Parmesano. Quesos blandos no le brindarán los mismos resultados.

4

Enchufe el cordón y utilice el empujador de comida para presionar suavemente la comida.

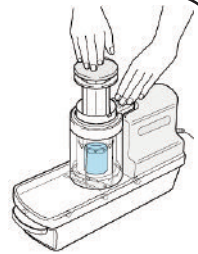

5

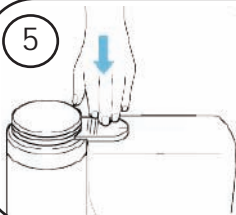

Presione hacia abajo el anillo interruptor para iniciar el rallado.

COMO USAR EL APARATO

Para Rallar:

6

Mientras está rallando la comida, presione suavemente hacia abajo con el empujador de comida hasta que ya no se pueda rallar más. Desconecte el interruptor.



7

Desconecte la unidad y retire la taza de recolección fuera del contenedor para sacar la comida ya rebanada.

! NOTA:

La Rebanadora Eléctrica Mandoline no está diseñada para rebanar los siguientes alimentos:

- Alimentos muy duros
- Comida congelada
- Carne, incluyendo salchichas y jamón
- Pescado
- Alimentos huecos y verduras suaves como cebollines,
- Verduras suaves como tomates.

Si usa su maquina nueva con cualquiera de estos alimentos, los resultados obtenidos pueden no ser los deseados.

COMO LIMPIAR EL APARATO

Antes de limpiar o desarmar la rebanadora eléctrica Mandoline desconecte el aparato.

Después de usarse, limpie y lave el bastidor del motor, las navajas, los aditamentos, el empujador de comida, la cubierta, el contenedor y los tubos conductores.

! CONSEJOS ÚTILES:

Para un lavado fácil y rápido, todas las partes, excepto la cubierta y el bastidor del motor, pueden lavarse en la charola superior del lavaplatos.

- La Cubierta y el bastidor del motor NO deben de meterse al lavaplatos.

Para lavar el Bastidor-cubierta del Motor:

1. Frote el bastidor con un trapo húmedo
 2. Séquelo con un trapo suave
- No use limpiadores penetrantes o ásperos en el bastidor del motor porque pueden decolorarlo o dañarlo.
 - No meta el bastidor del motor al agua.

Para limpiar Navajas y Accesorios:

1. Lave todas las navajas y aditamentos con agua tibia y jabonosa.
2. Antes de guardarlo séquelos con un trapo suave y seco.

! CONSEJOS ÚTILES:

Antes de usar las láminas o los partes móviles, aplique un poco aceite de cocina para evitar la coloración.

Para limpiar el Empujador del Alimento y los Canales Inclinados del Alimento

1. Lave el empujador del alimento y los canales inclinados del alimento en agua caliente, jabonosa.
2. Séquelos a fondo con un paño suave antes de almacenar.

Para limpiar la Cubierta y el Contenedor:

1. Lávense con agua caliente y jabonosa
 2. Séquese con un trapo suave y seco.
- No utilice los limpiadores ásperos en la cubierta o el envase como pueden rasguñar, decolorar o agrietar el producto.

Para Almacenar:

1. Deslice la taza colectora dentro del contenedor.
2. Coloquen la navaja rebanadora y aditamentos dentro del contenedor.
3. Pongan la navaja ralladora sobre el porta navajas y dentro del contenedor.
4. Coloquen todas las demás piezas arriba del contenedor.

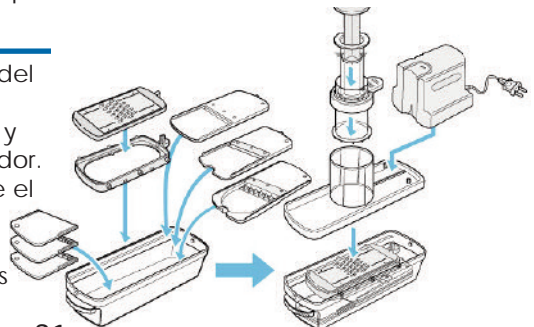

SOLUCION DE PROBLEMAS

Problema	Posible Causa	Solución
La unidad no prende.	El interruptor y el cierre no están debidamente conectados.	Coloque el anillo del interruptor sobre el interruptor. Busque en " <i>Identificación de las partes</i> " en la página 3 para mejor colocación.
	Un objeto extraño está metido en el interruptor.	Quite el objeto extraño.
	Se ha detenido el movimiento porque la navaja está atorada o se sobrecargó con comida.	Desconecte el cordón de poder, quite la navaja y deshágase del exceso de comida.
La navaja no se mueve durante la puesta en uso.	Un objeto extraño está atorado entre el marco de la placa y el contenedor.	Deshágase del objeto extraño.
	El contenedor está sobrecargado con comida.	Resbale la taza de la colección del envase y quite el alimento procesado. Sustituya la taza de la colección y reasuma la operación.
El bastidor del motor está vibrando excesivamente.	La unidad se está operando sobre una superficie dispareja.	Úsese solo en una superficie seca y nivelada.

NOTA:

Si las navajas o accesorios están dañados o deformados, o si el funcionamiento ha bajado notablemente, póngase en contacto con unos de nuestros representantes en servicio a clientes, para una reparación o reemplazo.

GARANTÍA LIMITADA

Aroma Housewares Company garantiza que este producto no tenga defectos en sus materiales y fabricación durante un período de un año a partir de la fecha comprobada de compra dentro de la parte continental de los Estados Unidos.

Dentro de este período de garantía, Aroma Housewares Company reparará o reemplazará, a su opción, las partes defectuosas sin ningún costo, siempre y cuando el producto sea devuelto, con el flete prepago, con comprobación de compra y \$9.00 dólares para cargos de envío y manejo a favor de Aroma Housewares Company. Antes de devolver un producto, sírvase llamar al número telefónico gratuito que está más abajo para obtener un número de autorización de devolución. Espere entre 2-4 semanas para recibir el aparato nuevamente.

Esta garantía no cubre la instalación incorrecta, el uso indebido, maltrato o negligencia por parte del usuario. La garantía también es inválida en caso de que el aparato sea desarmado o se le dé mantenimiento en un centro de servicio no autorizado.

Esta garantía le da derechos legales específicos los cuales podrán variar de un estado a otro y no cubre áreas fuera de los Estados Unidos.

AROMA HOUSEWARES COMPANY
6469 Flanders Drive
San Diego, California 92121
1-800-276-6286

L-V, 8:30 AM - 5:00 PM, Tiempo del Pacífico
Sitio Web: www.aromaco.com