

AROMA[®]

Arrocera de 8 tazas

Manual de instrucciones



www.AromaCo.com

ARC-914B

¡Felicitaciones en su compra de **AROMA** Uno-Toca Arrocera de 8 tazas!

Aquí en Aroma hemos dominado el arte de cocinar arroz velloso y perfecto con solo un botón para que usted no tenga que hacer trabajo. Con el arrocera de Aroma, cocinar termina automáticamente y cambia al modo de "keep warm," para que no tenga que mirar al reloj o preocuparse por sobrecocinar su arroz.

Este manual contiene instrucciones sobre como usar su nueva arrocera y alguna información adicional sobre el arroz. Para consejos sobre recetas o ideas para nuevos aparatos para su hogar, por favor visítanos en línea a www.AromaCo.com.

Publicada Por:

Aroma Housewares Co.
6469 Flanders Drive
San Diego, CA 92121
U.S.A.
1-800-276-6286
www.aromaco.com

© 2007 Aroma Housewares Company. Todos los derechos reservados.

MEDIDAS IMPORTANTES DE SEGURIDAD

Cuando se usen aparatos electricos, siempre deberán observarse las precauciones básicas de seguridad, incluyendo las siguientes:

1. Importante: Lea cuidadosamente todas las instrucciones de seguridad antes de comenzar a usar el aparato por primera vez.
2. No toque las superficies calientes. Utilice para ello los mangos o las perillas.
3. Use el aparato sobre una superficie nivelada, seca y resistente al calor.
4. Para protegerse y evitar un choque eléctrico, no sumerja en agua o en cualquier otro líquido el cordón, la clavija o el aparato mismo.
5. Mantenga el aparato fuera del alcance de los niños para evitar accidentes.
6. Asegúrese de que el aparato esté apagado OFF, cuando no se esté usando, antes de ponerle o quitarle partes y antes de limpiarlo.
7. No ponga a funcionar ningún aparato si el cordón eléctrico o la clavija de enchufe están dañados o si la unidad no funciona bien o si se ha dañado de alguna manera. Regrese el aparato a la agencia de servicio autorizada más cercana, para revisión, reparación o ajuste.
8. No utilice aditamentos o accesorios que no sean surtidos o recomendados por el fabricante. Las partes incompatibles crean un peligro.
9. No se use en exteriores.
10. No deje que el cordón cuelgue sobre la orilla de la mesa o del mostrador ni toque las superficies calientes.
11. No coloque el aparato sobre o cerca de una rejilla de gas o eléctrica encendidas ni dentro de un horno caliente.
12. No utilice el aparato para otro uso que no sea el indicado.
13. Se deberán tomar precauciones extremas al mover el aparato cuando contenga arroz u otros líquidos calientes.
14. Durante la etapa de cocimiento, podrá observar vapor saliendo de las ventanillas sobre las tapas. Esto es normal. No cubra, toque ni obstruya la ventanilla de vapor.
15. Úsese únicamente con una tomacorriente AC de 120V.
16. Siempre desconecte desde la base de la tomacorriente de la pared. Nunca jale del cordón.
17. La olla arrocera deberá operarse en un circuito eléctrico separado de otros aparatos que estén funcionando. Si el circuito eléctrico se sobrecarga con otros aparatos, puede ser que esta unidad no funcione adecuadamente.
18. Asegúrese siempre de que la cacerola para cocinar interna esté seca por la parte de afuera antes de usarla. Si la cacerola para cocinar se mete húmeda en la olla arrocera, esto dañará al producto, ocasionando que no funcione bien.
19. Recomendamos que se tomen precauciones extremas al abrir la tapa durante el tiempo que cocine o después de haber cocinado, ya que el vapor caliente escapará de la olla y esto podría ocasionar quemaduras.
20. El arroz no debe permanecer dentro de la olla de arroz con la función de "mantener caliente" por más de 24 horas.
21. Para evitar daños o deformaciones, no use la olla interna sobre una estufa o quemador.
22. Antes de retirar el enchufe de la toma de corriente eléctrica de la pared, asegúrese de que el aparato haya sido apagado.
23. No utilice la tostadora para ningún otro fin que el indicado.
24. Para reducir el riesgo de incendio o choque eléctrico, cocina recipiente interior.

GUARDE ESTAS INSTRUCCIONES

INSTRUCCIONES DE CABLE CORTO

1. Se proporciona un cable eléctrico corto con el propósito de reducir el riesgo de tropezarse o enredarse con un cable más largo.
2. Hay cables de extensión más largos disponibles y deben ser usados con sumo cuidado.
3. Si se usa un cable de extensión más largo:
 - a. La clasificación eléctrica marcada en el cable de extensión debe ser por lo menos igual que la clasificación eléctrica del aparato.
 - b. El cable más largo debe ser colocado de manera que no cuelgue por el borde del mostrador o mesa en donde pudiera ser jalado por un niño o alguien pudiera tropezarse con el cable sin querer.

INSTRUCCIONES PARA PONER A TIERRA

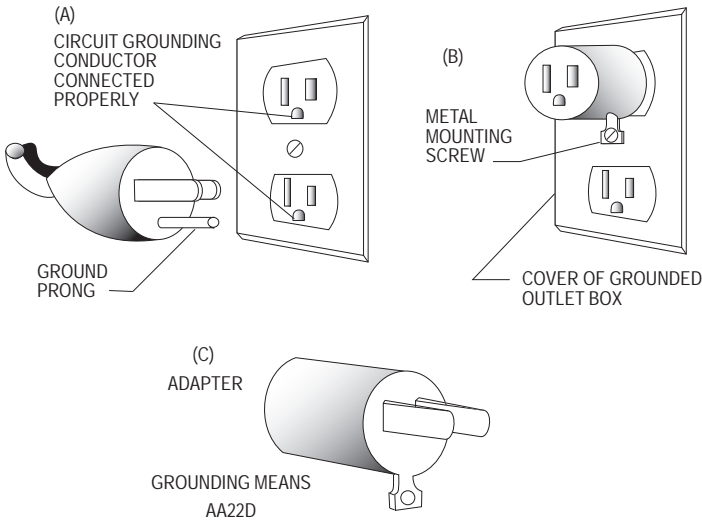

Este aparato electrodoméstico debe estar puesto a tierra mientras se usa para proteger al usuario contra un choque eléctrico. El aparato viene equipado con un cable de 3 conductores y una clavija de puesto a tierra de 3 espigas de contacto para entrar al receptáculo correcto de puesto a tierra. El aparato tiene una clavija como se muestra en el dibujo A. Se debe usar un adaptador, dibujo B, para conectar la clavija al receptáculo de dos espigas. La espiga de puesto a tierra, que se extiende del adaptador, debe conectarse a un puesto a tierra permanente tal y como una caja de salida debidamente puesta a tierra como se muestra en el dibujo C usando un tornillo metálico.

ESTE APARATO ES PARA USO DOMÉSTICO.

IDENTIFICACION DE LAS PARTES

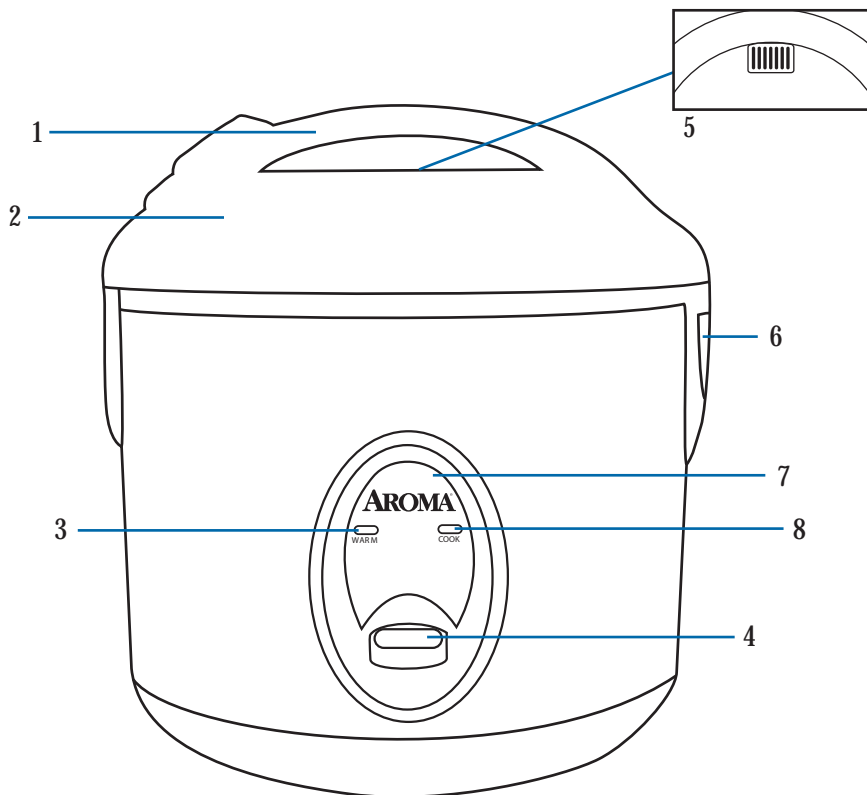

1. Mango
2. Tapa
3. Luz indicadora de mantener caliente
4. Interruptor de cocer
5. Ventanilla de vapor
6. Colector de la condensación
7. Panel de control
8. Luz indicadora de cocer
9. Taza de medir
10. Paleta para el arroz
11. Cacerola interna

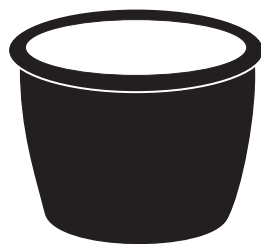

COMO USAR EL APARATO

Antes de usarla por primera vez:

1. Lea todas las instrucciones y medidas importantes de seguridad.
 2. Retire todos los materiales de empaque y asegúrese de que los artículos se reciban en buenas condiciones.
 3. Rompa todas las bolsas de plástico, ya que pueden representar un riesgo para los niños.
 4. Lave los accesorios y la tapadera de vidrio con agua tibia y jabón. Enjuáguelos y séquelos completamente.
 5. Saque la olla interior de la olla arrocera y lávela con agua tibia y jabón. Enjuáguela y séquela totalmente antes de volverla a poner dentro de la olla.
 6. Limpie el cuerpo de la olla con una toalla húmeda.
- No utilice limpiadores abrasivos ni fibras para tallar.
 - En ningún momento sumerja en agua o algún otro líquido, la base de la olla arrocera, el cordón ni la clavija.

Para cocinar arroz:

1. Utilice la taza de medir, que viene con el producto, para medir el arroz. Una medida rasa de esta taza para medir equivale a una taza.
2. Enjuague el arroz dentro de un recipiente hasta que el agua salga relativamente clara. Agruege el arroz a la olla interior.
3. De acuerdo con las líneas de medición de agua marcadas dentro de la olla o bien utilizando la taza de medir, agregue la cantidad de agua adecuada. En la página 7 se incluye una tabla con las medidas para el agua/arroz.
4. Si desea obtener un arroz más suave, déjelo remojando de 10 a 20 minutos.
5. Asegúrese de que el exterior de la olla está completamente limpio y seco. Coloque la olla interior en el cuerpo del aparato. Es importante que no hay agua ni otra sustancia en el exterior de la olla cuando la coloque en el cuerpo. Tape la olla y enchufe el cordón eléctrico en la tomacorriente.
6. Presione el interruptor hacia abajo, al modo de cocinar ("cook"). El foco indicador se encenderá. Una vez terminado el cocimiento, la arrocera cambiará al modo de calentamiento y el foco indicador se encenderá.
7. Una vez terminado el cocimiento, deje reposar el arroz de 5 a 10 minutos, sin destapar. Esto asegurará que el arroz quede bien cocido.
8. La arrocera se quedará en el modo de calentamiento hasta que se desconecte el enchufe de la tomacorriente. Desconecte la olla arrocera una vez que termine el cocimiento.

*** Es muy importante que la olla interior esté completamente limpia y seca antes de que se coloque en el cuerpo de la arrocera. La presencia de agua u otras sustancias en la superficie exterior de la olla puede causar que este aparato malfuncione.**

COMO LIMPIAR EL APARATO

Desconecte siempre la unidad y deje que se enfríe completamente antes de limpiarla.

Para limpiar la olla interna de arroz

1. Saque la cacerola interna. Lávela con agua tibia y jabón, usando una esponja o toalla para platos.
2. Enjuague y seque perfectamente.
3. Limpie el cuerpo de la olla arrocera con una toalla húmeda.

Para limpiar el fondo de la tapa:(Vea a la Figura 1)

La parte inferior de la tapa se debe limpiar después de cada uso.

1. Pase un trapo caliente y húmedo por la parte inferior de la tapa.
2. Seque con un trapo suave y seco.

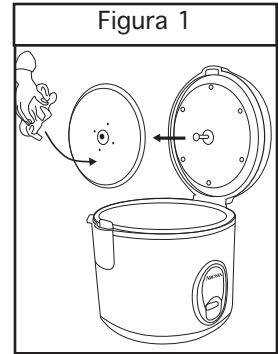

Para limpiar la lámina de calentamiento:(Vea a la Figura 1)

La lámina de calentamiento se debe limpiar después de cada uso.

1. Pase un trapo caliente y húmedo por la parte inferior de la tapa.
2. Seque con un trapo suave y seco.

Es posible que los granos de arroz y otros materiales secos se peguen a la lámina de calentamiento. Repita los pasos 1 y 2 hasta que la lámina de calentamiento esté completamente limpia para asegurar el contacto completo entre la olla interna y la lámina de calentamiento. De otro modo, el aparato no cerrará correctamente y podría sobrecalentarse.

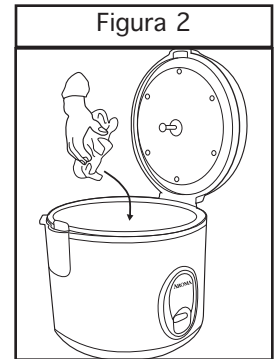

- No utilice limpiadores abrasivos ásperos o productos que no se consideren seguros para usarse en recubrimientos no adherentes.
- No sumerja en agua o en cualquier otro líquido la olla arrocera. Este aparato
- No deberá meterse en lavavajillas. La cacerola interna TAMPOCO deberá lavarse en lavavajillas.

GUÍAS DE COCCIÓN

Sugerencias útiles:

Arroz Integral

Al cocer arroz integral, agrégue *1/4 taza de agua adicional* por cada taza de arroz crudo. El tiempo de cocinar será mas larga con estos tipos de arroz. Deje el arroz remojar durante una hora y media antes de empezar a cocinar.

Arroz Silvestre

Al cocer arroz silvestre, se recomienda agregar 1/4 taza de agua adicional por cada taza de arroz crudo. Para instrucciones más específicas, vea al paquete de arroz. El tiempo de cocinar puede variar.

La Taza Para Medir

La taza para medir incluida no es igual que una taza estándar. La tabla se refiere a tazas de arroz/agua según la taza para medir incluida.

Capacidad Máxima

Nunca ponga más que 4 tazas de arroz crudo dentro de la olla interior de esta arrocera. La capacidad máxima de este aparato es 4 tazas de arroz crudo, lo cual producirá 8 tazas de arroz cocido.

GUÍAS DE COCCIÓN

Tabla de medidas de arroz/agua:

ARROZ CRUDO	AGUA CON LA MEDIDA*	LÍNEA ADENTRO DE LA OLLA*	ARROZ EN TAZA
1 Tazas	1-1/2 Tazas	Línea 1	2 Tazas
2 Tazas	2-1/2 Tazas	Línea 2	4 Tazas
3 Tazas	3-1/2 Tazas	Línea 3	6 Tazas
4 Tazas	4-1/2 Tazas	Línea 4	8 Tazas

* Solamente con arroz blanco. Al cocer arroz integral o arroz silvestre, agrégue 1/4 taza de agua adicional por cada taza de arroz integral crudo. El tiempo de cocinar será mas larga con estos tipos de arroz. Para instrucciones más específicas, veaal paquete del arroz.

CONSEJOS UTILES

1. Enjuague el arroz para quitarle el exceso de salvado y almidón. Esto evitará que el arroz se queme o se pegue en el fondo de la olla.
2. Si se le está pegando el arroz debido al tipo de arroz que está usando, intente agregar una ligera capa de aceite vegetal o rocío (spray) antiadherente al fondo de la olla interior antes de agregar el arroz.
3. La tabla es sólo una guía general de medición. Puesto que existe una gran variedad de clases de arroz en el mercado (véase Acerca del Arroz en la página 8), las medidas de arroz/agua pueden variar ligeramente.

ACERCA DEL ARROZ

El arroz es una fuente importante de carbohidratos complejos bajos en grasa y es abundante en tiamina, niacina y hierro. Es un ingrediente esencial para una dieta saludable.

Hay muchas diferentes variedades de arroz disponibles en el mercado. Su Olla para Cocinar Arroz de Aroma puede cada vez cocinar cualquier tipo de arroz perfectamente. A continuación encontrará las variedades de arroz comúnmente disponibles y sus características:

Arroz de grano largo

Típicamente este arroz no tiene mucho almidón y presenta granos individuales y sueltos después de su cocimiento. El arroz "Carolina" es un poco firme, y el arroz "Jazmín" es el más firme de las variedades de granos largos y es aromático y de mucho sabor.

Arroz de grano corto

El arroz de grano corto es de naturaleza suave, pegajoso y firme al diente. Este es el arroz que se usa para hacer sushi. El "Arroz California " es suave; el "Arroz Dulce ", frecuentemente llamado arroz "perla" debido a su forma redonda, es extra pegajosa y es excelente para recetas como el arroz con leche o budín de arroz.

Arroz integral

El arroz integral es frecuentemente considerado la variedad más saludable. Tiene capas de salvado en cada grano y contiene más vitaminas del complejo B, hierro, calcio y fibra que el arroz pulido (blanco). El arroz integral más popular es de grano largo y tiene una textura firme al diente.

Arroz silvestre

El arroz silvestre viene en muchas diferentes variedades y mezclas. Frecuentemente es mezclado con arroz de grano largo por su textura más firme y color en tonos de café hasta negro. El arroz silvestre es ideal para rellenar aves como pollo y pavo cuando es cocinado con consomé y mezclado con sus frutas secas favoritas.

GARANTÍA LIMITADA

Aroma Housewares Company garantiza que este producto no tenga defectos en sus materiales y fabricación durante un período de un año a partir de la fecha comprobada de compra dentro de la parte continental de los Estados Unidos.

Dentro de este período de garantía, Aroma Housewares Company reparará o reemplazará, a su opción, las partes defectuosas sin ningún costo, siempre y cuando el producto sea devuelto, con el flete prepago, con comprobación de compra y \$8.00 dólares para cargos de envío y manejo a favor de Aroma Housewares Company. Antes de devolver un producto, sírvase llamar al número telefónico gratuito que está más abajo para obtener un número de autorización de devolución. Espere entre 2-4 semanas para recibir el aparato nuevamente.

Esta garantía no cubre la instalación incorrecta, el uso indebido, maltrato o negligencia por parte del usuario. La garantía también es inválida en caso de que el aparato sea desarmado o se le dé mantenimiento en un centro de servicio no autorizado.

Esta garantía le da derechos legales específicos los cuales podrán variar de un estado a otro y no cubre áreas fuera de los Estados Unidos.

AROMA HOUSEWARES COMPANY
6469 Flanders Drive
San Diego, California 92121
1-800-276-6286
L-V, 8:30 AM - 5:00 PM, Tiempo del Pacífico
Sitio Web: www.aromaco.com