

Tostador para 4 rebanadas

Manual de instrucciones



ATS-404

AROMA[®] gourmet[™]

ATS-404



4-Slice Toaster

Instruction Manual

AROMA[®] gourmet[™]

Congratulations on your purchase of the **AROMA** 4-Slice Toaster!

Perfectly toast bread to your tastes with 6 adjustable browning settings. The toasting slots are wide enough to accommodate thick breads and bagels, so the toasting options are nearly endless.

The specialized bagel function is perfect for delicious hot bagels, as it will toast the inner side of the bagel while warming the outside— great for enjoying with gooey cream cheese!

The attractive chrome finish looks great on any countertop and the cord easily wraps underneath the toaster for easy storage as well.

For more information on your Aroma® 4-Slice Toaster, or for product service, recipes and other home appliance solutions, please visit us online at www.AromaCo.com.

Please read all instructions before your first use.

Published By:

Aroma Housewares Co.
6469 Flanders Drive
San Diego, CA 92121
U.S.A.
1-800-276-6286
www.AromaCo.com

© 2010 Aroma Housewares Company All rights reserved.

!Felicitaciones!
Su tostadora de 4 rebanadas **AROMA** es un producto muy atractivo para el hogar que ofrece calidad superior, tanto para su familia como para sus amistades.
Para más información acerca de su tostadora o el servicio del producto, recetas y soluciones de otros electrodomésticos, por favor visítenos en línea en www.AromaCo.com.

Aroma Housewares Co.
6469 Flanders Drive
San Diego, CA 92121
U.S.A.
1-800-276-6286
www.AromaCo.com

Publicado Por:

© 2010 Aroma Housewares Company. Todos los derechos reservados.

Quando se usen aparatos eléctricos, siempre deberán observarse las precauciones básicas de seguridad, incluyendo las siguientes:

1. **Importante:** Antes de usarse por favor lea todas las instrucciones cuidadosamente.
2. No toque las superficies calientes. Utilice las asas o manijas. Las superficies metálicas se calientan mucho.
3. Para evitar riesgos de descargas eléctricas, no sumerja el cable, el enchufe o la tostadora en agua o en otros líquidos. Consulte las instrucciones de limpieza.
4. Cuando un aparato electrodoméstico es utilizado por niños, o cerca de ellos, es necesaria una atenta supervisión.
5. Siempre desenchufe la unidad cuando no esté en uso y antes de limpiarla. Permita que la unidad se enfríe antes de limpiarla o manipularla.
6. No se opere ningún aparato con un cordón o enchufe dañado, o bien cuando haya funcionado defectuosamente. Por favor contacte a nuestro servicio a clientes para que lo examinen, lo reparen o lo ajusten.
7. No se recomienda el uso de accesorios no aprobados por Aroma, ya que podrían ocurrir lesiones.
8. No lo utilice en exteriores.
9. No permita que el cable cuelgue del borde de la mesa o mostrador, ni que toque superficies calientes.
10. No coloque la tostadora sobre o cerca de una hornalla de gas o eléctrica caliente, ni dentro de un horno caliente.
11. Para desenchufar la tostadora, tome el enchufe y retírelo del tomacorriente. Nunca jale del cable para desenchufar la unidad.
12. No utilice la tostadora para ningún otro fin que el indicado.
13. No coloque porciones demasiado grandes de alimentos, envolturas de papel de aluminio o utensilios en la tostadora, ya que podrían incendiarse o provocar un choque eléctrico.
14. La tostadora puede causar un incendio si se utiliza cuando está tapada o en contacto con materiales inflamables, como cortinas, telas y paredes.
15. No intente retirar alimentos atascados cuando la tostadora está conectada a un tomacorriente.
16. Para prevenir la posibilidad de un incendio, no deje la tostadora sin supervisión durante su funcionamiento.
17. Limpie regularmente las migas acumuladas para prevenir riesgos de incendio o el mal funcionamiento de la tostadora. No coloque alimentos cuyo relleno o cobertura se pueda derretir y gotear al calentarse. Dichas acumulaciones dentro de la tostadora crean condiciones insalubres y la posibilidad de incendio o de mal funcionamiento de la unidad.
18. Desenchufe la unidad cuando no esté en uso y antes de limpiarla.

IMPORTANT SAFEGUARDS

Basic safety precautions should always be followed when using electrical appliances, including the following:

1. **Important:** Read all instructions before using the appliance.
2. Do not touch hot surfaces. Use handles or knobs. Metal surfaces will become extremely hot.
3. To protect against electrical hazards, do not immerse cord, plug or toaster in water any or other liquid. See "*How to Clean*" on page 6 for instructions on cleaning.
4. Close supervision is necessary when any appliance is used by or near children.
5. Always unplug the appliance from the outlet when not in use and before cleaning. Allow to cool completely before cleaning and handling.
6. Do not operate any appliance with a damaged cord or plug, Do not use after appliance malfunctions, is dropped or is damaged in any manner. Contact Aroma® customer service for examination, repair or electrical/mechanical adjustment.
7. The use of accessory attachments not approved by Aroma® is not recommended and may cause injuries.
8. Do not use outdoors.
9. Do not allow cord to hang over the edge of the table or counter or to touch hot surfaces.
10. Do not place toaster on or near a hot gas or electric burner or a heated oven.
11. To disconnect, grasp the plug and remove from outlet. Never unplug by pulling the cord.
12. Do not use the toaster for other than its intended use.
13. Oversized foods, foil packages or utensils must not be inserted in the toaster as they present a risk of fire or electric shock.
14. A fire may occur if toasters are covered or touching flammable materials including curtains, draperies and walls during operation.
15. Do not attempt to dislodge food when the toaster is plugged into an electrical outlet.
16. To avoid the possibility of fire, do not leave the toaster unattended during use.
17. Clean out accumulated crumbs frequently to avoid the risk of fire or malfunction. Do not use foods that will drip coatings or fillings when heated. Such accumulations inside the toaster create unsanitary conditions and increase the possibility of fire or malfunction.
18. Unplug when not in use and before cleaning.

SAVE THESE INSTRUCTIONS

SHORT CORD INSTRUCTIONS

1. A short power-supply cord is provided to reduce the risks resulting from becoming entangled in or tripping over a longer cord.
2. Longer extension cords are available and may be used if care is exercised in their use.
3. If a longer extension cord is used:
 - a. The marked electrical rating of the extension cord should be at least as great as the electrical rating of the appliance.
 - b. The longer cord should be arranged so that it will not drape over the countertop or tabletop where it can be pulled by children or tripped over unintentionally.

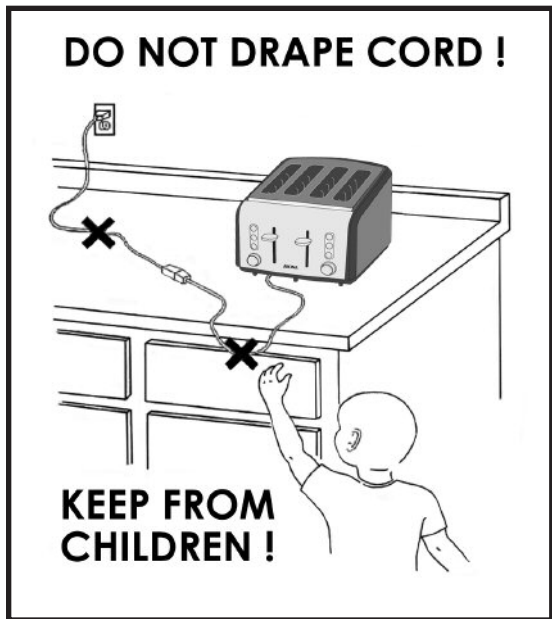

POLARIZED PLUG

This appliance has a polarized plug (one blade is wider than the other); follow the instructions below:

To reduce the risk of electric shock, this plug is intended to fit into a polarized outlet only one way. If the plug does not fit fully into the outlet, reverse the plug. If it still does not fit, contact a qualified electrician. Do not attempt to modify the plug in any way.

If the supply cord is damaged, it must be replaced by the manufacturer, its service agent or a similarly qualified person in order to avoid a hazard.

This appliance is for household use only.

ESTE APARATO ES PARA USO DOMESTICO.

Si este estropeado el cordón eléctrico, hay que ser reemplazado por el fabricante o su agencia de servicio u otra persona calificada para hacer que se evita cualquier peligro.

Para reducir el riesgo de descarga eléctrica, este ploya intencionalmente solo debe de enchufar un lado en enchufes de luz de ploya polarizada. Si la clavija no entra completamente, da vuelta a la clavija. Si aun la clavija no puede entrar, llame a un electricista calificada. No intente de modificar la clavija, es muy peligroso.

Este aparato tiene ploya polarizada:

PLOYA POLARIZADA

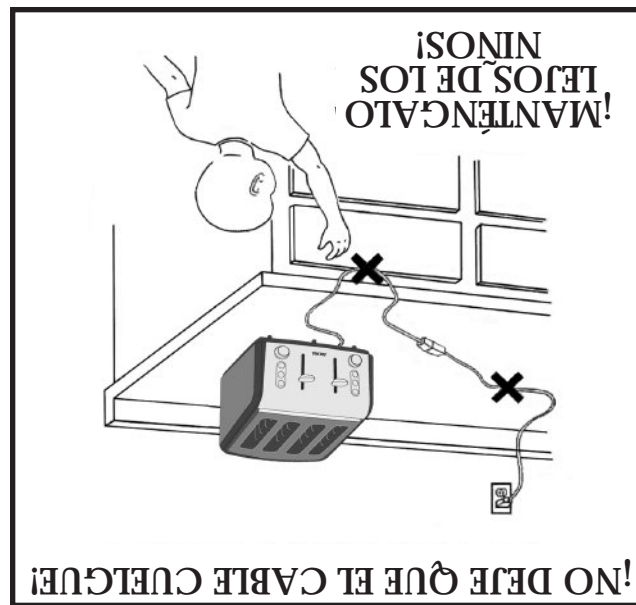

1. Se proporciona un cable eléctrico corto con el propósito de reducir el riesgo de tropezarse o enredarse con un cable más largo.
2. Hay cables de extensión más largos disponibles y deben ser usados con sumo cuidado.
3. Si se usa un cable de extensión más largo:
 - a. La clasificación eléctrica marcada en el cable de extensión debe ser por lo menos igual que la clasificación eléctrica del aparato.
 - b. El cable más largo debe ser colocado de manera que no cuelgue por el borde del mostrador o mesa en donde pudiera ser jalado por un niño o alguien pudiera tropezarse con el cable sin querer.

INSTRUCCIONES DE CABLE CORTO

PARTS IDENTIFICATION

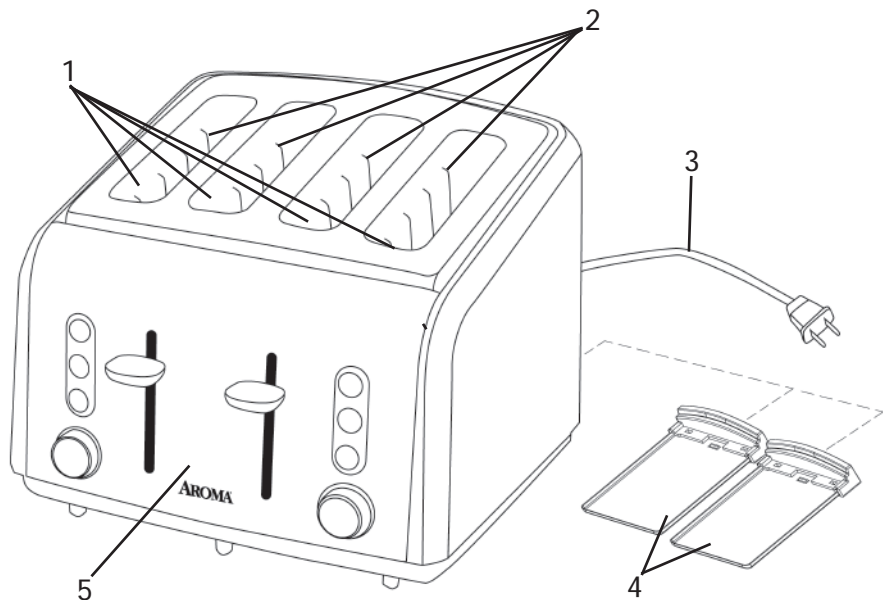

- 1. Self-Centering Bread Slots
- 2. Guard Wires
- 3. Power Cord
- 4. Removable Crumb Trays
- 5. Control Panel

Control Panel

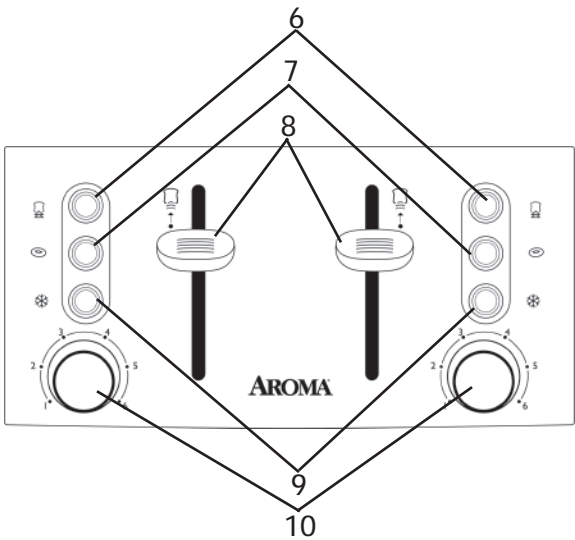

- 6. Cancel Buttons
- 7. Bagel Function Buttons
- 8. Bread Carriage Levers
- 9. Defrost Function Buttons
- 10. Variable Browning Control Knobs

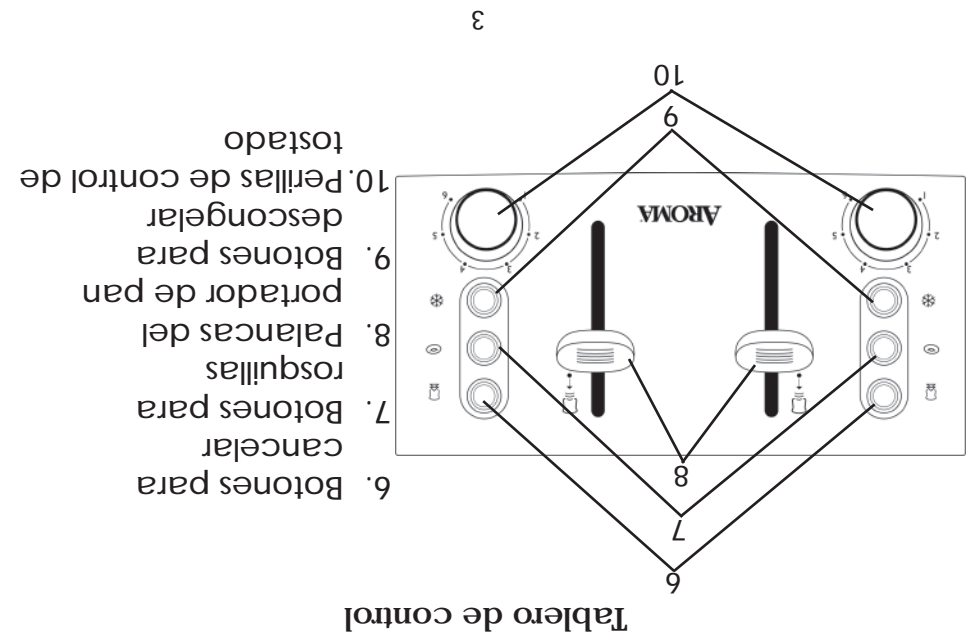

- 1. Ranuras con autocentrado para pan eléctrica
- 2. Cable de alimentación eléctrica
- 3. Cable de alimentación eléctrica
- 4. Charolas desmontable para migajas
- 5. Tablero de control

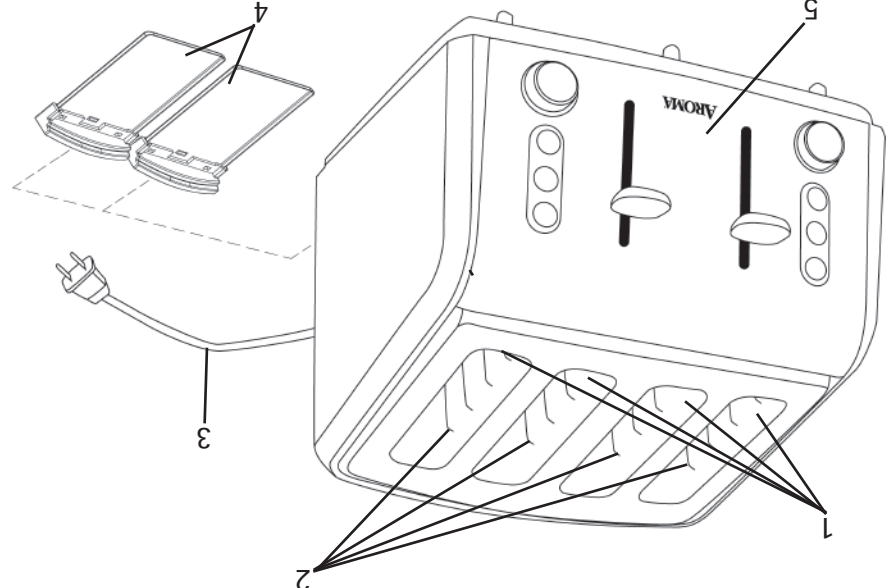

IDENTIFICACION DE LAS PARTES

USING YOUR TOASTER

Before First Use:

1. Read all instructions and important safeguards.
2. Remove all packaging materials and check that all items have been received in good condition.
3. Tear up all plastic bags as they can pose a risk to children.
4. Check the toast slots for any remaining packaging. Be sure toast slots are completely clear before use.
5. Run the toaster empty through a full cycle to allow the new elements to preheat and burn off any dust that may have accumulated during assembly.

NOTE:

- Do not use abrasive cleaners or scouring pads.
- Do not immerse the toaster in water at any time.

Toasting Tips:

Toasting is a combination of drying and cooking the bread. Moisture levels differ from one type of bread to another, which may result in varying toasting times.

1. For slightly dry bread, use a lower setting (1-3) on the browning control knob.
2. For fresh bread or whole wheat, use a higher setting (4-6) on the browning control knob.
3. Breads with very uneven surfaces, such as English muffins, will require a higher setting (4-6) on the browning control knob.
4. Thickly cut pieces of bread, such as bagels, will take longer to toast since more moisture must be evaporated from the bread before toasting can occur.
5. Very thick pieces of bread may require two toasting cycles.
6. When toasting breads containing fruit remove all loose pieces before placing bread in the toaster. This will prevent loose items from falling into the toaster or sticking to the guard wires.
7. Before toasting bagels, slice into two equal halves, place them in the toaster with the cut sides facing each other and press the BAGEL button. The bagel function only uses the heating wires in the middle of the unit. See "*Using the Bagel Function*" on page 5.
8. For toasting a single slice, use a lower setting (1-3) on the browning control knob.
9. For frozen items, such as pancakes, bagels and waffles, use the Defrost function. See "*Using the Defrost Function*" on page 6.
10. Use caution when toasting pastries as their filling can become very hot before the surface of the pastry becomes brown.

COMO USAR SU APARATO

Antes de primer uso:

1. Lea todas las instrucciones y todas las medidas de seguridad.
2. Desempaque los materiales de embalaje y verifique que todos los artículos hayan llegado en buen estado.
3. Deshágase de todas las bolsas de plástico ya que pueden significar un riesgo para los niños.
4. Verifique dentro de las ranuras de la tostadora y retire cualquier elemento que encuentre allí.
5. Haga funcionar la tostadora vacía durante un ciclo completo para precalentar los nuevos elementos y quemar el polvo que pueda haberse acumulado durante el armado de la unidad.

NOTA:

- No use limpiadores abrasivos o estropajos.
- Nunca meta al agua el tostador.

Consejos tostado:

El tostado es una combinación de secado y cocción del pan. Los niveles de humedad difieren según el tipo de pan, lo cual puede requerir tiempos de tostado distintos.

1. Si el pan se encuentra levemente seco, utilice un ajuste menor (1 a 3) de la perilla de control de tostado.
2. Para pan fresco o de trigo integral, utilice niveles más altos (4 a 6).
3. Los panes con superficies no uniformes, como los English muffins, requieren ajustar la perilla de control a niveles más altos (4 a 6).
4. Las piezas más gruesas, como los bagels, necesitan más tiempo de tostado debido a que deben evaporar más humedad antes de que el pan comience a tostarse.
5. Las piezas muy gruesas pueden requerir dos ciclos de tostado.
6. Al tostar panes que contengan frutas, retire todas las partes sueltas antes de colocarlos en la tostadora. Esto evitará que las pequeñas porciones caigan dentro de la tostadora o se peguen al alambre protector.
7. Antes de tostar bagels, córtelos en dos mitades iguales, colóquelas en la tostadora con las superficies de miga frente a frente y seleccione la función Bagel. Esta función sólo utiliza los alambres calentadores en el centro de la unidad.
8. Para tostar una sola rebanada, utilice un ajuste menor (1 a 3) en la perilla de control de tostado.
9. Para piezas congeladas, como panqueques, bagels y waffles, utilice la función Defrost (Descongelar).
10. Preste atención al tostar productos de repostería, puesto que el relleno puede calentarse mucho antes de que la superficie del alimento se dore.

Para tostar:

1. Coloque la tostadora sobre una superficie plana y estable, alejada del borde de la mesa y a no menos de 3 pulgadas de la pared o parte posterior del mostrador de la cocina.
2. Asegúrese de que la charola para migajas esté colocada y que la palanca de portador de pan esté hacia arriba.
3. Desenrolle el cable de alimentación eléctrica y enchúfelo en un tomacorriente cercano.
4. Asegúrese de que el portador de pan esté hacia arriba y coloque dos rebanadas de pan.
5. Gire la perilla de control de tostado hasta el nivel deseado. Cuanto más alto sea el número (1 a 6), más se tostará el pan.
6. Empuje hacia abajo la palanca del portador de pan hasta que se traben en su sitio.
7. Cuando se complete el ciclo de tostado, las tostadas subirán automáticamente. Para interrumpir el ciclo de tostado antes de que finalice, simplemente oprima el botón CANCEL (Cancelar).
8. Después del uso, desenchufe la tostadora.
9. Nunca envuelva el cable alrededor de la tostadora. El cable debe guardarse enrollándolo en las lengüetas de sujeción situadas debajo de la unidad.

Utilizando la función para rosquillas:

Esta función solo utiliza los alambres calefactores en el centro de la unidad.

1. Corte la rosquilla en dos mitades iguales.
2. Coloque las mitades de la rosquilla en las ranuras de modo que las superficies de miga queden frente a frente.
3. Gire la perilla de control de tostado hasta el nivel deseado. Cuanto más alto sea el número (1 a 6), más se tostará el pan.
4. Empuje hacia abajo la palanca del portador de pan hasta que se traben en su sitio.
5. Oprima el botón BAGEL (Rosquilla).
6. Cuando se complete el ciclo de tostado, el portador de pan levantará las tostadas automáticamente.
7. Si desea detener el ciclo de tostado, oprima el botón CANCEL (Cancelar).

USING YOUR TOASTER

To Toast:

1. Place the toaster on a flat, stable and heat-resistant surface away from the edge and at least 3 inches away from wall or back of counter.
2. Make sure the crumb tray is in place and the bread carriage lever is in the up position.
3. Unwind the power cord and plug into an available nearby power outlet.
4. With the bread carriage in the up position, insert the slice(s) to be toasted.
5. Turn the browning control knob to desired position. The higher the number (1-6), the darker the toast.
6. Press the bread carriage lever down until it locks into position.
7. When the toasting cycle is completed, the toast will rise automatically. To terminate the toasting cycle before it is completed, simply press the CANCEL button.
8. After use, unplug the toaster from the electrical outlet.
9. Never wrap the power cord around outside of toaster. The power cord should be wrapped around the cord storage cavity underneath the toaster.

Using the Bagel Function:

The bagel function toasts the cut side of the sliced bagel while warming the outside for deliciously warm bagels. To do so, the bagel function only uses the heating wires in the middle of the toaster.

1. Slice the bagel to be toasted into two equal halves.
2. Insert the bagel halves into the slots with the cut sides facing each other.
3. Turn the browning control knob to desired position. The higher the number (1-6), the darker the toast.
4. Press the bread carriage lever down until it locks into position.
5. Press the BAGEL button.
6. When the toasting cycle is completed the toasted bagels will rise automatically.
7. If you wish to stop toasting at any time, press the CANCEL button.

USING YOUR TOASTER

Using the Defrost Function:

1. Insert food to be defrosted into the bread slots.
2. Turn the browning control knob to the desired position:
 - **Setting 1-2:**
For refrigerated breads and thinner frozen items such as frozen pancakes.
 - **Setting 3-4:**
For pastries, frozen waffles, thin French toast and refrigerated bagels.
 - **Setting 5-6:**
For thicker frozen items such as bagels, hand cut bread and thick French toast.
3. Press the bread carriage lever down until it locks into position.
4. Press the DEFROST button.
5. When the defrost cycle is complete, the defrosted food will rise automatically.
6. To stop defrosting at any time, simply press the CANCEL button.

HOW TO CLEAN

1. Always unplug unit and allow to cool completely before cleaning.
2. Do not use abrasive cleaners. Simply wipe the exterior with a clean damp cloth and dry thoroughly. If a cleaning solution is used, apply to a clean cloth and not directly onto the toaster.
3. To remove crumbs, slide out the crumb tray and discard crumbs. Wipe clean and replace. Never operate the toaster without the crumb tray in place.
4. To remove bread caught in the toaster, unplug from outlet, turn upside down and shake gently. **Never insert any hard or sharp object into the toaster.**

NOTE:

- Any other servicing should be performed by Aroma Housewares Company. Contact Aroma customer service at 1-800-276-6268, Mon-Fri 8:30am - 4:30PM Pacific Time or online at www.AromaCo.com.

COMO USAR SU APARATO

Utilizando la función para descongelar:

1. Coloque las rebanadas de pan en las ranuras.
2. Gire la perilla de control de tostado hasta el nivel deseado:
 - Niveles 1 y 2:
Para panes refrigerados y porciones congeladas más delgadas, como panqueques congelados.
 - Niveles 3 y 4:
Para productos de repostería, waffles congelados, tostadas francesas delgadas y bagels refrigerados.
 - Niveles 5 y 6:
Para piezas congeladas más gruesas, tales como bagels, pan cortado a mano y tostadas francesas gruesas.

3. Empuje hacia abajo la palanca del portador de pan hasta que se traben en su sitio.

4. Oprima el botón DEFROST (Descongelar).
5. Cuando se complete el ciclo de tostado, el portador de pan levantará las tostadas automáticamente. Para interrumpir el ciclo antes de que finalice, simplemente oprima el botón CANCEL (Cancelar).

COMO LIMPIAR

1. Siempre desenchufe la unidad y deje que se enfríe antes de limpiarla.
2. No utilice limpiadores abrasivos. Simplemente frote la superficie externa con un paño húmedo y limpio y séquela completamente. Si utiliza una solución de limpieza, aplíquela a un paño limpio y no directamente en la tostadora.
3. Para retirar las migajas, deslice hacia fuera la charola de migajas y desechela en migajas. Frotela para limpiarla y vuelva a colocarla. Nunca haga funcionar la tostadora sin la bandeja de migajas.
4. Para retirar piezas de pan atascadas en la tostadora, desenchufe la unidad, voltee la al revés y sacúdala suavemente. Nunca inserte objetos duros o afilados en la tostadora.

NOTA: Cualquier otro que mantenga se debe realizar por el Aroma Housewares Company.

GARANTÍA LIMITADA

Aroma Housewares Company garantiza que este producto no tenga defectos en sus materiales y fabricación durante un periodo de un año a partir de la fecha comprobada de compra dentro de la parte continental de los Estados Unidos.

Dentro de este periodo de garantía, Aroma Housewares Company reparará o reemplazará, a su opción, las partes defectuosas sin ningún costo, siempre y cuando el producto sea devuelto, con el flete prepago, con comprobación de compra y \$13.00 dólares para cargos de envío y manejo a favor de Aroma Housewares Company. Antes de devolver un producto, sírvase llamar al número telefónico gratuito que está más abajo para obtener un número de autorización de devolución. Espere entre 2-4 semanas para recibir el aparato nuevamente.

Esta garantía no cubre la instalación incorrecta, el uso indebido, maltrato o negligencia por parte del usuario. La garantía también es inválida en caso de que el aparato sea desarmado o se le dé mantenimiento en un centro de servicio no autorizado.

Esta garantía le da derechos legales específicos los cuales podrán variar de un estado a otro y no cubre áreas fuera de los Estados Unidos.

AROMA HOUSEWARES COMPANY
6469 Flanders Drive
San Diego, California 92121
1-800-276-6286
L-V, 8:30 AM - 4:30 PM, Tiempo del Pacífico
Sitio Web: www.AromaCo.com

LIMITED WARRANTY

Aroma Housewares Company warrants this product free from defects in material and workmanship for one year from provable date of purchase in the continental United States.

Within this warranty period, Aroma Housewares Company will repair or replace, at its option, defective parts at no charge, provided the product is returned, freight prepaid with proof of purchase and U.S. \$13.00 for shipping and handling charges payable to Aroma Housewares Company. Before returning an item, please call the toll free number below for a return authorization number. Allow 2-4 weeks for return shipping.

This warranty does not cover improper installation, misuse, abuse or neglect on the part of the owner. Warranty is also invalid in any case that the product is taken apart or serviced by an unauthorized service station.

This warranty gives you specific legal rights, which may vary from state to state, and does not cover areas outside the United States.

AROMA HOUSEWARES COMPANY
6469 Flanders Drive
San Diego, California 92121
1-800-276-6286
M-F, 8:30 AM - 4:30 PM, Pacific Time
Website: www.AromaCo.com